

181 Харчові
технології

Освітня програма «Крафтові харчові технології
в ресторанному бізнесі»



NEW

***Що ми знаємо про
«КРАФТ»
в харчовій промисловості
та ресторанній
індустрії?***

Якість

Природний смак

Обмежена
кількість

Оригінальна
подача

Доступна ціна

Клієнто-
орієнтованість



ОП «Крафтові харчові технології в ресторанному бізнесі»



Фокус програми

Підготовка висококваліфікованих фахівців для харчових виробництв, здатних розв'язувати спеціалізовані задачі та практичні проблеми технічного і технологічного характеру, виконувати управлінські функції у виробничих умовах підприємств харчової промисловості та ресторанного господарства на національному та міжнародному рівні.

Професійна діяльність

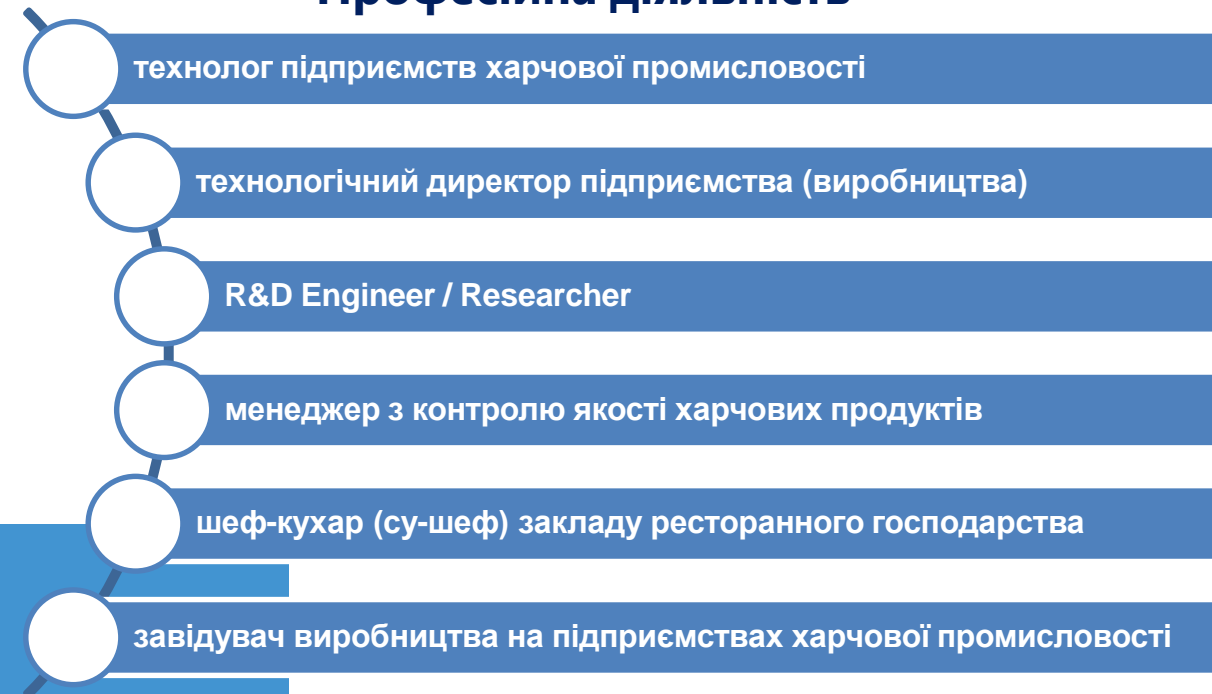

181 Харчові технології

ОП «Крафтові харчові технології в ресторанному бізнесі»

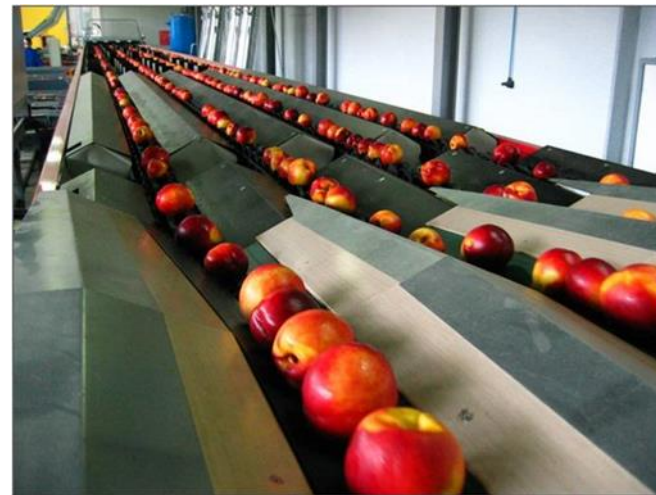



Який спектр діяльності фахівця в сфері харчової індустрії

ЯКІСТЬ І БЕЗПЕКА
ХАРЧОВОЇ ПРОДУКЦІЇ

НАССР

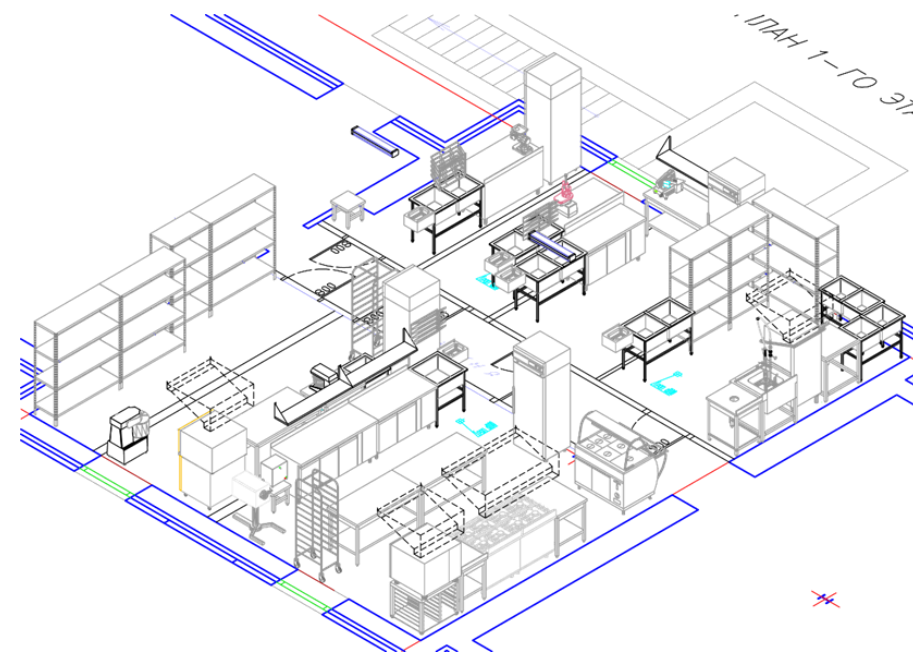
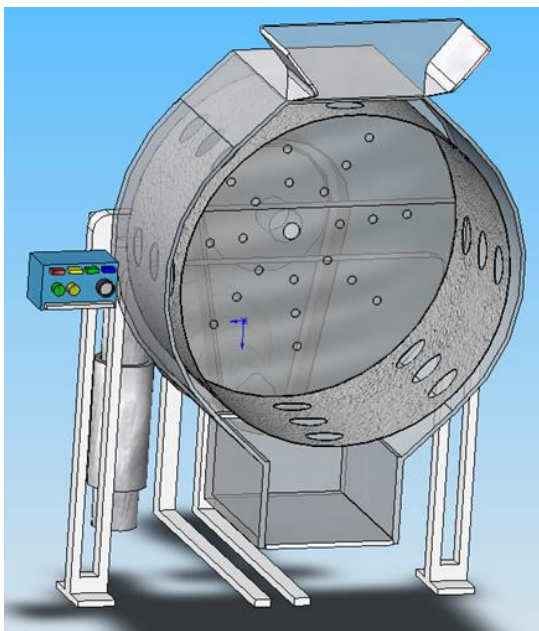
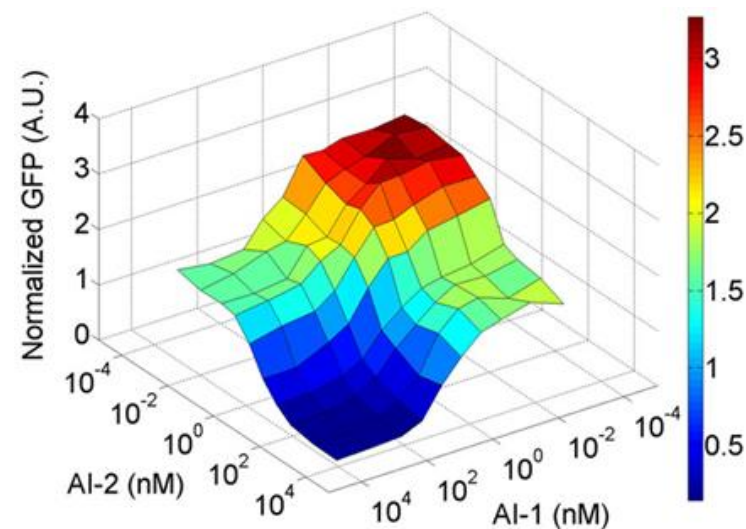

Творчі зв'язки з національними та міжнародними партнерами



UCM - Progetto inclusione cucina Italiana - Euroest



Туреччина, Греція, Кіпр, Австрія



Akadémia odborného vzdelávania Merkur n.o.
Kaluža 264, 072 36 Kaluža

Академія професійної освіти Меркур, Словаччина

Посади та рівень зарплат

Перелік посад

Керівник власного виробництва

Інженер-технолог

Технологічний директор

R&D Engineer /
Researcher

Менеджер з контролю якості харчових продуктів

Шеф-кухар (су-шеф)

Завідувач виробництва

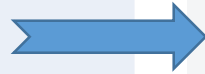

WORK.ua

Знайти вакансії

Розмістити резюме

Увійти

Як знайти роботу

Ким бути

Зарплати

Агенції

Свята

Новини ринку праці

Статті

Ще ▾

< Статистика зарплат в Україні

Технолог харчової промисловості: середня зарплата в Україні

За вакансіями

За резюме

Вся Україна ▾

Середня зарплата

25000 грн

Розподіл зарплат



Цікаво?
Тоді приєднуйся до нас!

Instagram



@MEKTAGRSKARAZIN

Telegram

